

ACCESSOIRES SPECIAUX DE RACCORDEMENT ASR.

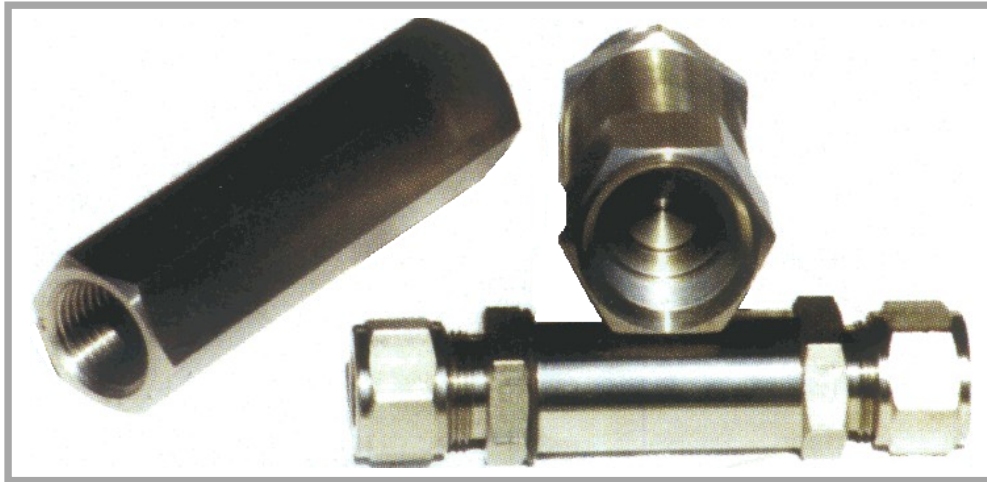

Descriptif :

Accessoires en inox 316L.

Pour les clapets à piston, un joint type Viton peut être utilisé pour les basses pressions.

Pour les clapets en ligne DMD, le raccordement à la tuyauterie se fait par raccords double bague ou femelle.

Pour les autres accessoires les connexions sont à visser GAZ

Principe de fonctionnement :

En fonctionnement normal, le clapet laisse passer le fluide. Lorsque la pression se met à chuter, le clapet interdit au fluide de repartir en arrière dans la tuyauterie.

Performances :

Pression de service : de 5 à 350 bars selon les modèles et les diamètres de passage

Contre pression : 1 à 10 bars

Température de service : de - 30° à + 210°c (selon méthode d'étanchéité)

Qualité :

Pièces réalisées sur commandes numériques conformément à la norme ISO 9001.

CLAPET ANTI-RETOUR ASRCAR.

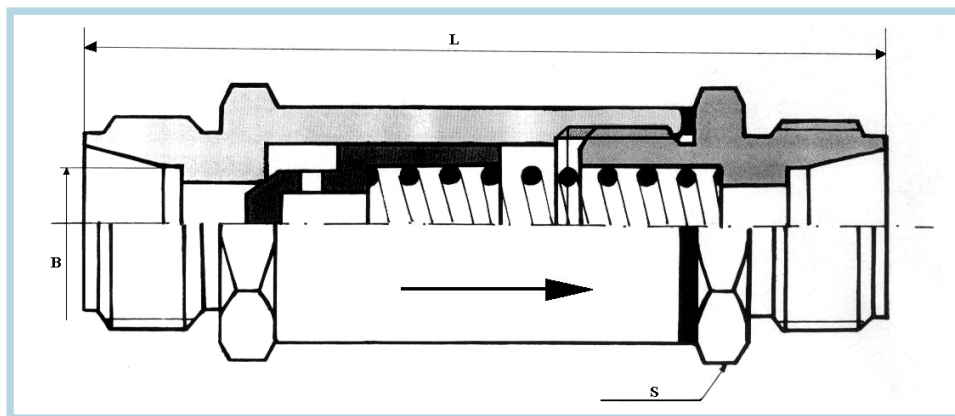

Ø Passage	Sortie B	S	L	Etanchéité métal/métal		Etanchéité par O-ring Viton	
CONNEXIONS DOUBLE BAGUE				DB			
4	RDB 06	6p 14	76	ASRCARDB6MM	ASRCARDB6MV		
6	RDB 08	6p 17	76	ASRCARDB8MM	ASRCARDB8MV		
8	RDB 10	6p 19	99	ASRCARDB10MM	ASRCARDB10MV		
10	RDB 12	6p 22	99	ASRCARDB12MM	ASRCARDB12MV		
14	RDB 16	6p 27	105	ASRCARDB16MM	ASRCARDB16MV		
17	RDB 20	6p 32	108	ASRCARDB20MM	ASRCARDB20MV		
19	RDB 22	6p 35	112	ASRCARDB22MM	ASRCARDB22MV		
4,5	RDB 1/4"	6p 14	76	ASRCARDB4IM	ASRCARDB4IV		
7,5	RDB 3/8"	6p 19	76	ASRCARDB6IM	ASRCARDB6IV		
10,5	RDB 1/2"	6p 22	99	ASRCARDB8IM	ASRCARDB8IV		
15	RDB 3/4"	6p 32	108	ASRCARDB12IM	ASRCARDB12IV		
20	RDB 1"	6p 41	112	ASRCARDB16IM	ASRCARDB16IV		
CONNEXIONS FEMELLES				NPT	GAZ cyl.	NPT	GAZ cyl.
6	Fem 1/4"	6p 17	72	ASRCARF8NM	ASRCARF8GCM	ASRCARF8NV	ASRCARF8GCV
10,5	Fem 1/2"	6p 27	96	ASRCARF15NM	ASRCARF15GCM	ASRCARF15NV	ASRCARF15GCV
15	Fem 3/4"	6p 32	100	ASRCARF20NM	ASRCARF20GCM	ASRCARF20NV	ASRCARF20GCV
20	Fem. 1"	6p 41	108	ASRCARF25NM	ASRCARF25GCM	ASRCARF25NV	ASRCARF25GCV

Nous proposons 4 tarages de ressort 0,1 Kg, 0,3 kg, 1 kg, et 3 kg

CLAPET DE NON-RETOUR MULTIPOSITIONS ASRCAR S4093.

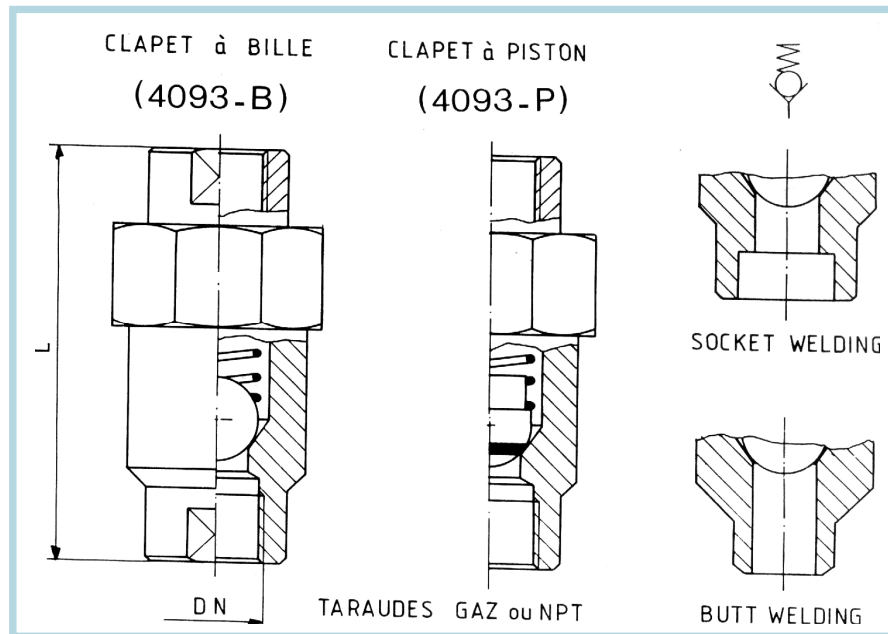

DN	1/4"	3/8"	1/2"	3/4"	1"	1"1/4"	1"1/2"	2"
H	32	38	45	50	59	71	76	92
L	65	75	90	110	130	140	150	180

Caractéristiques :

Clapet anti-retour à ressort de rappel faible charge. Montage toutes positions.
Corps démontable, étanchéité métal/métal cône su sphère DIN 7606 et plus.
Modèle à bille : contact métal/métal ; Seuil d'ouverture : 0,2 bars.
Modèle à piston : contact P.T.F.E./métal ; Seuil d'ouverture : 0,5 bars.

Construction :

Corps et bille en inox AISI 316L [(DIN 17440 – WN 14404) Z2CND 17-12]; Piston en inox AISI 316L et P.T.F.E. ; Ressort inox 303.

Conditions de service :

Clapet à bille (pour tous Ø) : 250 bars à température ambiante
Clapet à piston (pour Ø* 1") : 250 bars à température ambiante, mais maxi à 120° C.
Préconisation : modèle à bille pour tous les fluides, modèle à piston pour gaz et cryogénie.

Raccordements :

Tarudage gaz NFE 03.004 ; Tarudage NPT ANSI B1.20.1 ; Emboîtement SW ANSI B.16.11 ; Extrémités BW ANSI B.16.9.

CLAPET DE NON-RETOUR A BATANT ASRCAR 4CLBA.

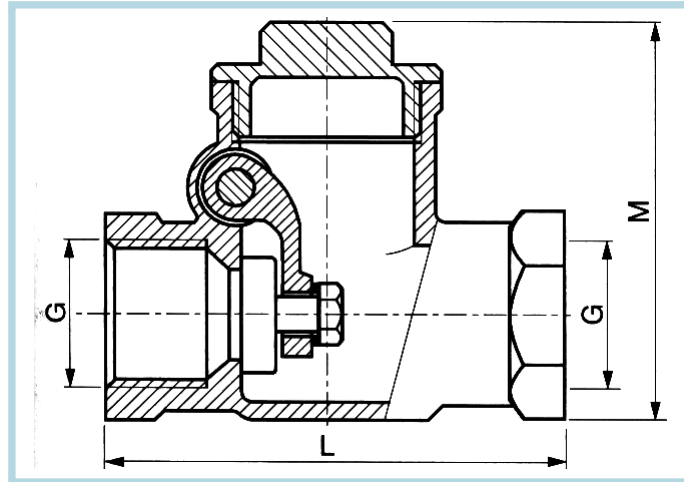

G	1/2"	3/4"	1"	1"1/4	1"1/2	2"
DN	15	20	25	32	40	50
L	61	79	84	95	105	121
M	44	50	54	55	60	70
Poids (Kg)	0,240	0,420	0,580	0,785	1,060	1,550

Caractéristiques :

Fonctionnement horizontal ou vertical.
Fluide ascendant.
Chapeau vissé.

Construction :

Corps : AISI 316.
Clapet : AISI 316.
Chapeau : AISI 316.
Axe d'articulation : AISI 316.
Joint : PTFE.
Vis : AISI 304.

Spécifications :

Filetage gaz cylindrique, NF E 03-005.
Fonctionnement : 16 bars à 130° C.

FILTRE A TAMIS SERIE PN 16 ASRCAR S929 NK.

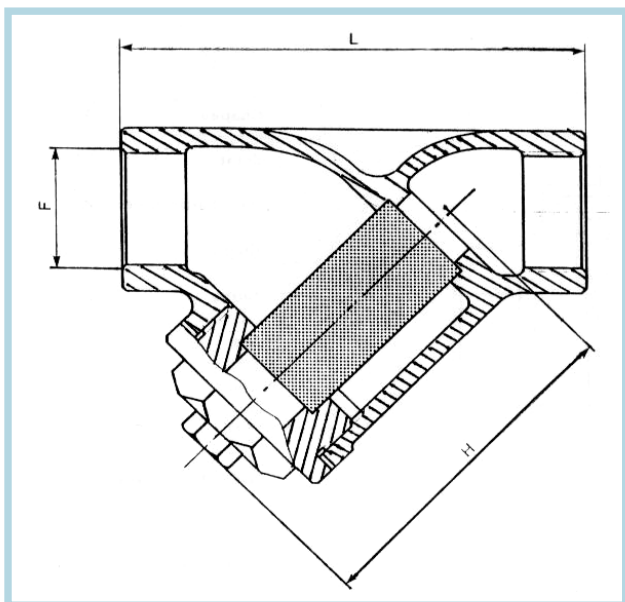

DN	F	L	H	Tamis	Poids en kg
12	3/8"	57	44	8/10	0,600
15	1/2"	60	50	8/10	0,700
20	3/4"	70	52	8/10	1,200
25	1"	86	60	8/10	1,500
30	1"1/4	100	70	8/10	2,500
40	1"1/2	112	80	8/10	3,250
50	2"	138	100	8/10	5,070

Descriptif :

- Raccord de type Y moulé avec un chapeau vissé.
- Corps du chapeau en acier Inox CF 8 M (AISI 316)
 - Joint du chapeau en PTFE
 - Crépine en acier Inox AISI 316

Principe de fonctionnement :

Raccord permettant, le filtrage de particules fines se trouvant dans le fluide. Le raccordement du filtre à tamis se fait par manchon taraudé gaz cylindrique NFE 03-005

Performances :

Pression de service : 16 bars
 Température de service : 130°C
 La gamme de filtre à tamis est composée de 7 références couramment utilisées : de 3/8 de pouces à 2 pouces (en métrique : de 12 à 50mm)

Qualité :

Filtre à tamis réalisés conformément à la normalisation en vigueur.

ACCESSOIRES STANDARDS DE RACCORDEMENT