

# BRIDE A EMBOUTS TOURNANTS BRCB

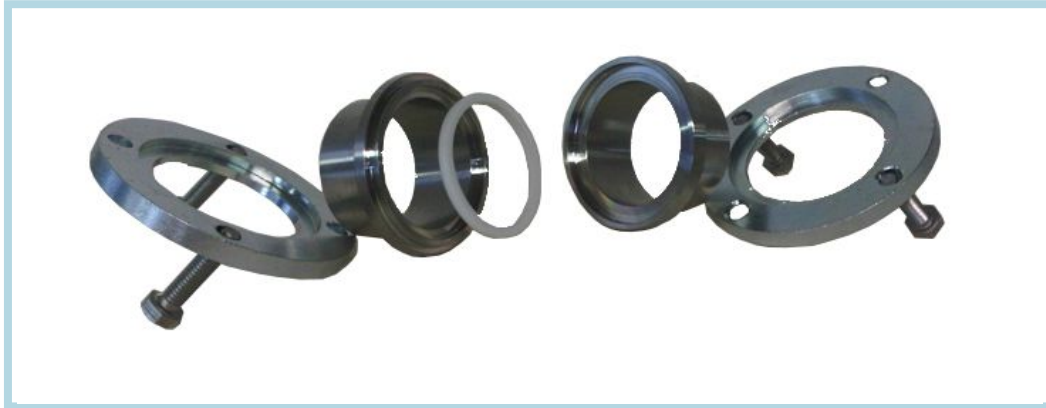

## Descriptif :

Assemblage en inox 316 L [(DIN 17440 – WN 14404) Z2CND 17-12] et joint PTFE.  
Bride composée de 2 embouts emboîtés autour du joint PTFE et maintenus serrés par 2 brides tournantes acier zingué ou inox et 4 boulons inox.

Passage intégral sans rétention au niveau de la jointure des embouts et du joint PTFE.

## Principe de fonctionnement :

Système de connexion, par brides, compact et léger. Connexions par soudure Butt Welding.  
Montage et démontage facile et rapide via les contre brides en acier zingué.

## Performances :

Pression de service : 0 à 50 bars  
Température d'utilisation : - 55 °C à + 175 °C selon matière du joint

## Qualité :

Bride fabriquée en conformité avec la norme ISO 9001.  
Excellent état de surface interne, Joint affleurant permettant le minimum de rétention.

## Domaine d'utilisation :

Circulating peinture.  
Pharmaceutique et alimentaire (joint PTFE FDA sur demande)  
Connexions de tuyauteries industrielles par brides nécessitant des assemblages compacts et légers.

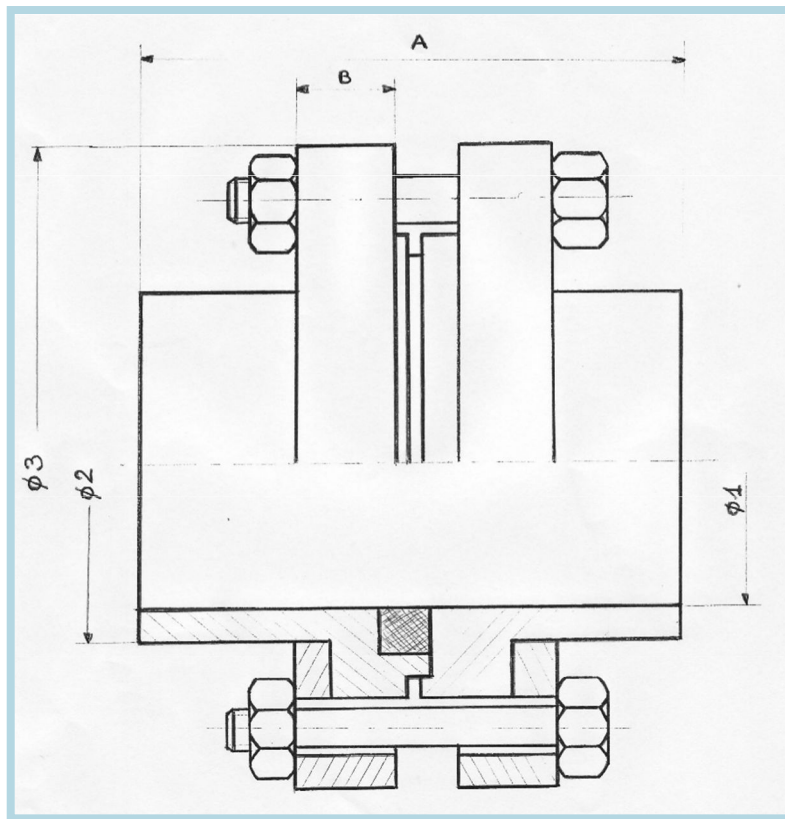

DN	Ø 1 (mm)	Ø 2 (mm)	Ø3 (mm)	A	B	Réf. Bride Acier Zingué	Réf. Bride Inox
8	9,7	13,7	50	50	8	BR1CB4STAZ	BR1CB4STI
12	13,2	17,2	50	60	8	BR1CB6STAZ	BR1CB6STI
15	17,3	21,3	55	60	8	BR1CB8STAZ	BR1CB8STI
20	22,9	26,9	60	60	8	BR1CB12STAZ	BR1CB12STI
25	29,7	33,7	65	65	10	BR1CB16STAZ	BR1CB16STI
32	38,4	42,4	75	70	10	BR1CB20STAZ	BR1CB20STI
40	44,3	48,3	85	70	12	BR1CB24STAZ	BR1CB24STI
50	56,3	60,3	95	75	12	BR1CB32STAZ	BR1CB32STI

Option : Joint plat FKM

exemple de référence : BR1CB6SVAZ